

**Distributeur de boissons  
Distributeur de chocolat chaud -  
Bac de 6 L - noir**

REPÈRE # \_\_\_\_\_

MODELE # \_\_\_\_\_

NOM # \_\_\_\_\_

SIS # \_\_\_\_\_

AIA # \_\_\_\_\_



560019 (LOLA6)

Distributeur de chocolat  
chaud, cuve de 6 L

### Description courte

**Repère No.** \_\_\_\_\_

Distributeur de chocolat chaud compact. Capacité 6 L, cuve amovible pour stockage au froid. Simple d'utilisation et facile à nettoyer.

### Caractéristiques principales

- Distributeur de chocolat chaud idéal pour les petits commerces grâce à son design compact.
- Cuve transparente et facilement démontable pouvant être mise au réfrigérateur durant la nuit.
- Le robinet vertical est facile à nettoyer et à démonter.

APPROBATION: \_\_\_\_\_

Avant

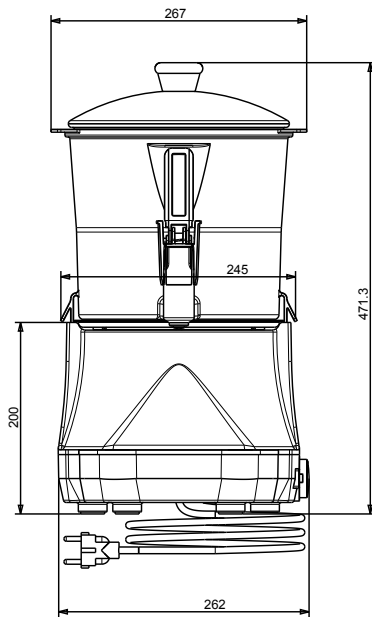

Côté

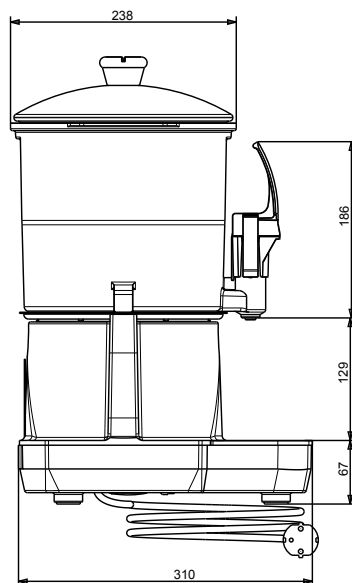

Dessus

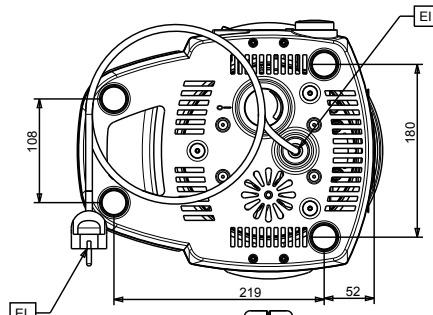

## Électrique

Voltage :

560019 (LOLA6) 220-240 V/1 ph/50 Hz

Puissance de raccordement 0.85 kW

## Informations générales

Largeur extérieure 270 mm

Profondeur extérieure 318 mm

Hauteur extérieure 465 mm

Poids net : 6.2 kg

Poids brut : 8 kg

Hauteur brute : 530 mm

Largeur brute : 350 mm

Profondeur brute : 380 mm

 Volume brut : 0.07 m<sup>3</sup>